

# Mejasg®

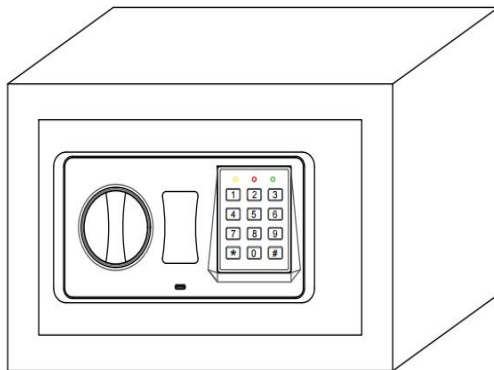

**(SA)**

<https://www.mejasg.com>  
[eu-afterservice@mejasg.com](mailto:eu-afterservice@mejasg.com)

## **Instruction Manual (SA)**

|   |      |
|---|------|
| Safety And Compliance.....                | EN-1 |
| Scan The QR Code To Watch The Video.....  | EN-1 |
| Customer Service.....                     | EN-2 |
| Product Description.....                  | EN-3 |
| Indicator Lights.....                     | EN-3 |
| Packing List.....                         | EN-4 |
| 3 Ways To Open The Safe.....              | EN-5 |
| Close the door.....                       | EN-6 |
| Low Battery Warning.....                  | EN-7 |
| Set Your Password.....                    | EN-7 |
| Alarm Mode And Silent Mode.....           | EN-8 |
| Secure The Safe To The Floor Or Wall..... | EN-9 |

## **Bedienungsanleitung (SA)**

|  |       |
|--|-------|
| Sicherheit und Einhaltung von Vorschriften.....          | DE-1  |
| Scannen Sie den QR-Code, um das Video anzusehen.....     | DE-1  |
| Kundendienst.....  | DE-2  |
| Produktbeschreibung.....                                 | DE-4  |
| Anzeigeleuchten.....                                     | DE-4  |
| Packliste.....   | DE-5  |
| 3 Möglichkeiten, den Tresor zu öffnen.....               | DE-6  |
| Schließen Sie die Tür.....                               | DE-8  |
| Warnung bei niedrigem Batteriestand.....                 | DE-8  |
| Passwort festlegen.....                                  | DE-8  |
| Alarm-Modus und Silent-Modus.....                        | DE-9  |
| Befestigen Sie den Tresor am Boden oder an der Wand..... | DE-10 |

## **Manuel D'instructions (SA)**

|  |      |
|--|------|
| Sécurité et conformité.....                    | FR-1 |
| Scannez le code QR pour regarder la vidéo..... | FR-1 |
| Service client.....                            | FR-2 |
| Description du produit.....                    | FR-4 |
| Voyants indicateurs.....                       | FR-4 |
| Liste de colisage.....                         | FR-5 |

|  |       |
|--|-------|
| 3 façons d'ouvrir un coffre-fort.....      | FR-6  |
| Ferme la porte.....                        | FR-8  |
| Avertissement de batterie faible.....      | FR-8  |
| Définissez votre mot de passe.....         | FR-8  |
| Mode alarme et mode silencieux.....        | FR-9  |
| Fixez le coffre-fort au sol ou au mur..... | FR-10 |

### **Manuale Di Istruzioni (SA)**

|   |       |
|---|-------|
| Sicurezza e conformità.....                           | IT-1  |
| Scansiona il codice QR per guardare il video.....     | IT-1  |
| Servizio clienti.....                                 | IT-2  |
| Descrizione del prodotto.....                         | IT-4  |
| Spie luminose.....                                    | IT-4  |
| Contenuto della confezione.....                       | IT-5  |
| 3 modi per aprire la cassaforte.....                  | IT-6  |
| Chiudere la porta.....                                | IT-8  |
| Avviso di batteria scarica.....                       | IT-8  |
| Imposta la tua password.....                          | IT-8  |
| Modalità allarme e modalità silenziosa.....           | IT-9  |
| Fissare la cassaforte al pavimento o alla parete..... | IT-10 |

### **Manual De Instrucciones (SA)**

|   |       |
|---|-------|
| Seguridad y cumplimiento.....                         | ES-1  |
| Escanea el código QR para ver el vídeo.....           | ES-1  |
| Servicio al cliente.....                              | ES-2  |
| Descripción del producto.....                         | ES-4  |
| Luces indicadoras.....                                | ES-4  |
| Lista de empaque.....                                 | ES-5  |
| 3 formas de abrir una caja fuerte.....                | ES-6  |
| Cierre la puerta.....                                 | ES-8  |
| Aviso de batería baja.....                            | ES-8  |
| Establezca su contraseña.....                         | ES-8  |
| Modo de alarma y modo silencioso.....                 | ES-9  |
| Fijación de la caja fuerte al suelo o a la pared..... | ES-10 |

## Instruction Manual (SA)

### Safety And Compliance

1. Please read this instruction manual carefully before using the product. Learn how to use the product and its functions. Follow the safety and operating instructions to avoid any risks or hazards. Keep this manual for future reference.
2. Always lock and secure the safe when not in use. **Please store the key in a hidden and safe place.**
3. Please do not put the **Key** and **External Battery Box** in the safe.
4. No batteries are provided.
5. The preset password should be changed before using the safe.
6. **Remember to record the keyhole serial number and order number of your safe.** You will need it for customer service inquiries.
7. To reduce the risk of theft, the safe must be fixed to the wall or floor. Put the product somewhere stable and secure, but not too high up, in case it falls over and hurts someone.
8. Don't try to take the product apart yourself.

### Scan The QR Code To Watch The Video



Video 1: 3 Ways To Open The Safe



Video 2: Set The User Password And The Master Password





Video 3: Alarm Mode + Turn Sound On/Off



Video 4: Low Battery Warning + Indicator Lights

## Customer Service

According to Amazon's communication guidelines, sellers can't proactively contact buyers. If you have any questions, please feel free to contact our professional customer service team. We're happy to help you resolve any issues. Below are 4 contact methods.

|  |  |
|--|--|
| <p><b>1. Via product detail page</b></p> <p>①Go to the product page.<br/>         ②In the "Seller Information" section, click the seller's name.<br/>         ③On the seller's store page, click "Ask a question" or "Contact Seller".</p> | <p><b>2. Via order page</b></p> <p>①Log in to your Amazon account, go to "Your Orders".<br/>         ②Find the relevant order and click "Problem with order" or "Contact seller".<br/>         ③Select the issue type, write your message, and send.</p> |
| <p><b>We especially recommend the following 2 methods.</b></p>   |  |
| <p><b>3. Email:</b><br/> <a href="mailto:eu-afterservice@mejasg.com">eu-afterservice@mejasg.com</a></p>  | <p><b>4. Official website:</b><br/> <a href="https://www.mejasg.com">https://www.mejasg.com</a></p>  |
| <br><a href="mailto:eu-afterservice@mejasg.com">eu-afterservice@mejasg.com</a>  | <br><a href="https://www.mejasg.com">https://www.mejasg.com</a>   |

To unlock your exclusive services, please scan the QR code of Mejasg's official website and complete product registration within 30 days. Registered users will enjoy the following services.

### 1. Key and other accessory replacement service.

You can easily order accessories at any time through the Mejasg website. If you lose your key, please send us your order number and lock cylinder serial number.

### 2. Priority technical support.

Our professional customer service team will prioritize your inquiries and provide faster, more professional solutions.

### 3. More exclusive services are now available for you to explore.

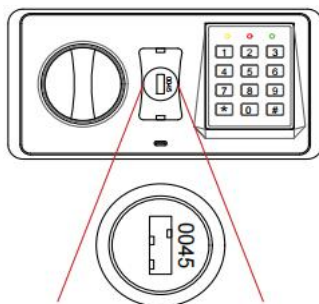

## Product Description

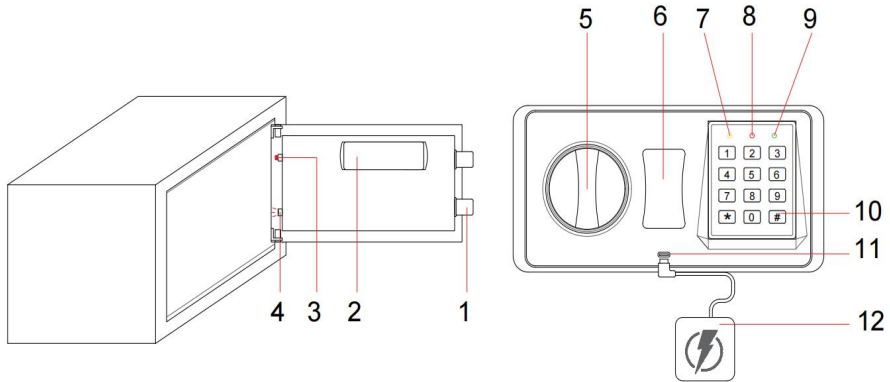





|                                 |                             |
|---------------------------------|-----------------------------|
| 1. Bolts                        | 7. Yellow light             |
| 2. Internal battery compartment | 8. Red light                |
| 3. Reset button                 | 9. Green light              |
| 4. Interior light               | 10. Confirm button          |
| 5. Knob                         | 11. USB Type-C (USB-C) port |
| 6. Keyhole cover                | 12. External battery box    |

## Indicator Lights

|   |   |
|---|---|
| <p>① <b>Yellow light illuminates:</b><br/>Input each time or incorrect password alarm</p> | <p>The diagram shows the device's control panel with the yellow light (7) illuminated above the keypad.</p>                       |
| <p>② <b>Green light illuminates:</b><br/>Correct password entered</p>                     | <p>The diagram shows the device's control panel with the green light (9) illuminated above the keypad.</p>                        |
| <p>③ <b>Red + green lights illuminate:</b><br/>Low battery warning</p>                    | <p>The diagram shows the device's control panel with both the red light (8) and green light (9) illuminated above the keypad.</p> |

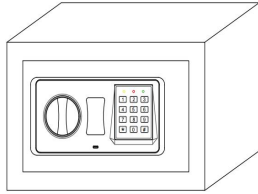
## Packing List

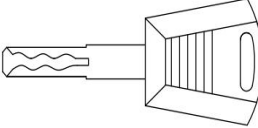
**Attention:** Please contact us if any parts are missing.

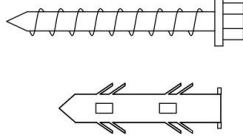
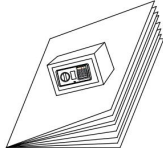
| Product Name         | Image   | Quantity |
|----------------------|---|----------|
| Safe box             |    | 1        |
| Fireproof bag        |    | 1        |
| Emergency key        |    | 2        |
| External battery box |    | 1        |
| Expansion Screw      |  | 4        |
| Instruction Manual   |  | 1        |

## 3 Ways To Open The Safe

### 1. Emergency key + knob

When opening the safe for the first time, you should use the emergency key to open it. When you have forgotten the password, you can also use the emergency key to open the safe.

- ① A small hole is concealed at the bottom center of the keyhole cover. From this hole, pry the cover upward and outward to remove it.
- ② Insert the key into the keyhole and turn it anticlockwise (left).
- ③ Turn the knob clockwise (right) to open the safe.

**Attention:** Finish operation, turn the key clockwise (right) and pull out it. Store the key in a safe place. Do not place it inside the safe.

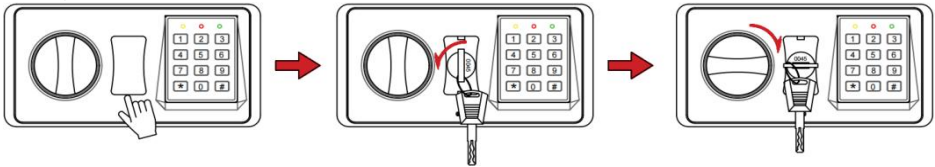

### 2. Password + "#" + knob

① Remove the cover of the internal battery compartment. Install 4 AA batteries (LR6, 1.5V). **Batteries are not included.**



- ② Enter the password (3 to 8 digits). The buzzer will sound once and the yellow light will flash once with each button press.
- ③ Press "#" to confirm. If the password is correct, the green light will be on.
- ④ Turn the knob clockwise (right) and pull outward within 5 seconds to open the door.

**Attention:**

- ① After opening the door with the key, please set the password first.
- ② The preset user password is "159". If the password is entered incorrectly, the buzzer will sound 3 times and the yellow light will flash 3 times. Please re-enter the password.
- ③ After entering the correct password, both the green and red lights illuminate simultaneously, indicating that the battery is low. Please replace the battery in time.

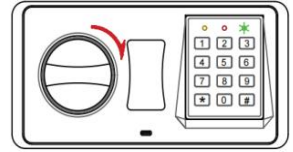
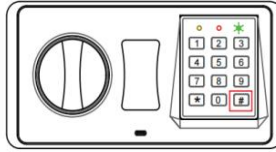
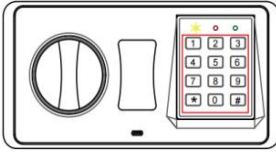

### 3. External battery box + password + "#" + knob

①Unplug the USB Type-C (USB-C) cable from the external battery box, then press down through the hole to open the cover. Insert 4 AA batteries (LR6, 1.5V) into the external battery box. **Batteries are not included.**

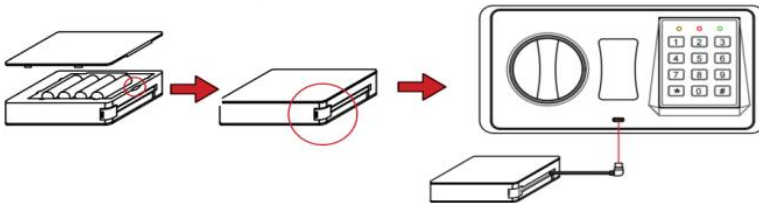

- ②Insert the external battery box.
- ③Enter the password (3 to 8 digits).
- ④Press "#" to confirm.
- ⑤Turn the knob clockwise (right) to open the safe.

**Attention:** In addition to using the external battery box, you can also use other standard power banks to power the safe via the USB Type-C (USB-C) port.

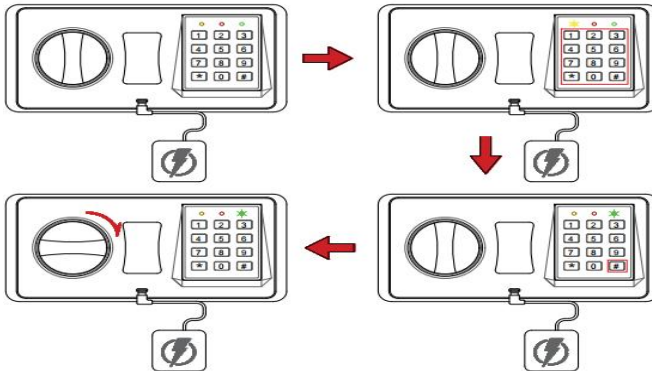

### Close The Door

Turn the knob anticlockwise(left) to close the door.

## Low Battery Warning

After entering the correct password, both the green and red lights illuminate simultaneously, indicating that the battery is low. Please replace the battery in time.

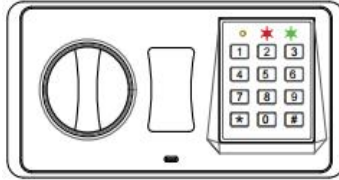

If you have not performed any operation, but the yellow light continues to flash continuously, this indicates that the battery is aging and the voltage is insufficient. Please replace it with new batteries as soon as possible.

## Set Your Password

**Attention:** You can set 1 or 2 passwords as needed. We recommend setting 2 passwords to avoid being unable to open the door when you forget one of them.

### 1. Set the user password

- ① With the door open, press the reset button. The yellow light will flash twice and the buzzer will beep twice.
- ② Input the new user password (3 to 8 digits).
- ③ Press "#" to confirm. The buzzer will beep twice and the yellow light will flash twice. It means the setting is successful.

**Attention:** The preset user password is "159". Before closing the safe, enter the new password and make sure the safe can be opened.

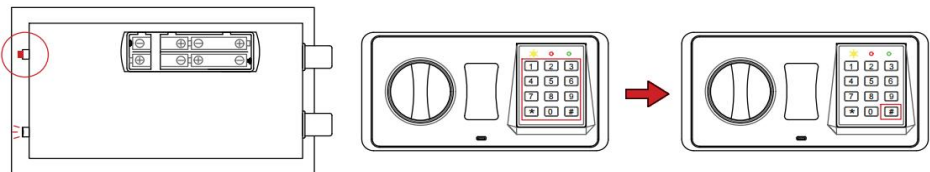

## 2. Set the master password

- ① With the door open, input "00".
- ② Press the reset button. The yellow light will flash three times, and the buzzer will beep three times.
- ③ Input the new master password(3 to 8 digits).
- ④ Press "#" to confirm. The buzzer will beep twice and the yellow light will flash twice. It means the setting is successful.

**Attention:** There is no preset master password. Before closing the safe, enter the new password and make sure the safe can be opened.

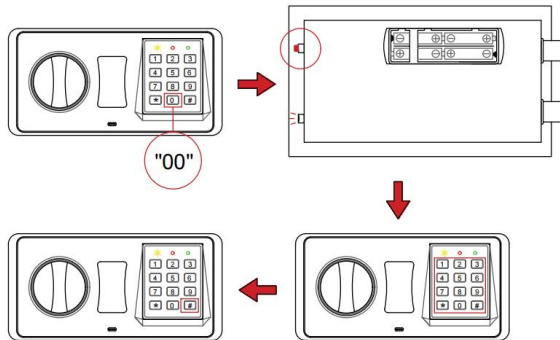

## Alarm Mode And Silent Mode

### 1. Alarm mode

- ① If the wrong password is entered 3 times continuously, the keyboard will be locked for 20 seconds and the buzzer will sound for 20 seconds.
- ② If the wrong password is entered 6 times continuously, the keyboard will be locked for 5 minutes and the buzzer will sound for 5 minutes.

**Attention:** The keyboard would be disabled during the beeping. You can only stop the beeps by opening the safe with emergency key and power-cut by removing the battery.

### 2. Silent mode

- ① Press " \*633 " to turn off the sound.
- ② Press " \*66 " to turn on the sound.

## Secure The Safe To The Floor Or Wall

1. Position the safe on a flat surface where you want to mount it.
2. Use a pencil to mark the holes for drilling.
3. Drill pilot holes.
4. Position safe in place and install screws through safe into pre-drilled holes. Tighten screws.

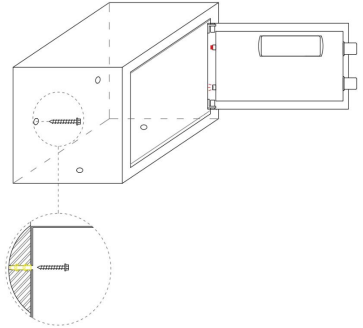

### Attention:

- ① Make sure you have enough clearance for the door to open properly before mounting the safe.
- ② Use the expansion bolt when there is a concrete wall surface. Use the clamping screw when there is a wooden wall surface.

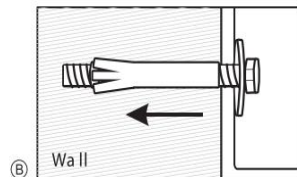
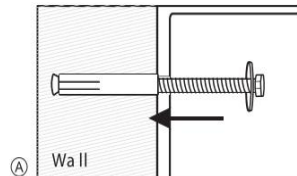
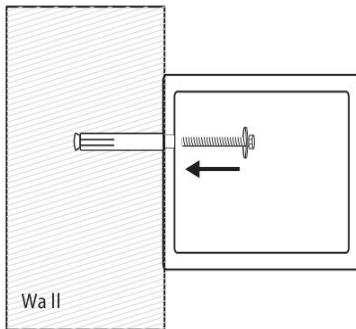





## Bedienungsanleitung (SA)

### Sicherheit und Einhaltung von Vorschriften

1. Lesen Sie vor der Verwendung des Produkts die Bedienungsanleitung sorgfältig durch. Machen Sie sich mit der Bedienung des Produkts und seinen Funktionen vertraut. Befolgen Sie die Sicherheits- und Bedienungshinweise, um Risiken und Gefahren zu vermeiden. Bewahren Sie diese Anleitung an einem sicheren Ort auf, damit Sie später darauf zurückgreifen können.
2. Verschließen Sie den Tresor bei Nichtgebrauch sicher. **Bewahren Sie den Schlüssel an einem versteckten, sicheren Ort auf.**
3. Bewahren Sie den **Schlüssel** und das **externe Batteriefach** nicht im Tresor auf.
4. Batterien sind nicht im Lieferumfang enthalten.
5. Ändern Sie das Anfangspasswort, bevor Sie den Tresor verwenden.
6. **Notieren Sie sich bitte die Seriennummer auf dem Schließzylinder und die Bestellnummer.** Diese Angaben benötigen Sie, wenn Sie sich an den Kundendienst wenden.
7. Um das Diebstahlrisiko zu minimieren, muss der Tresor an einer Wand oder am Boden befestigt werden. Stellen Sie das Produkt an einem stabilen, sicheren Ort auf, aber vermeiden Sie eine zu hohe Position, um ein Umkippen und Verletzungen zu vermeiden.
8. Versuchen Sie nicht, das Produkt selbst zu zerlegen.

### Scannen Sie den QR-Code, um das Video anzusehen

|   |   |
|---|---|
|  <p>DE-Video 1</p> |  <p>DE-Video 2</p> |
| Video 1: 3 Möglichkeiten, den Tresor zu öffnen  | Video 2: Benutzer Passwort und Master-Passwort festlegen  |

|  |  |
|--|--|
| <br>DE-Video 3 | <br>DE-Video 4 |
| Video 3: Alarm-Modus + Ein- oder Ausschalten des Sounds  | Video 4: Warnung bei niedrigem Batteriestand + Anzeigeleuchten                                 |

## Kundendienst

Gemäß den Kommunikationsrichtlinien von Amazon dürfen Verkäufer Käufer nicht von sich aus kontaktieren. Falls Sie Fragen haben, wenden Sie sich bitte jederzeit an unser professionelles Kundenservice-Team. Wir helfen Ihnen gerne bei der Lösung jeglicher Probleme. Im Folgenden finden Sie 4 Kontaktmöglichkeiten.

|  |   |
|--|---|
| <b>1. Über die Produktdetailseite</b><br>① Gehen Sie zur Produktseite.<br>② Klicken Sie im Abschnitt „Verkäuferinformationen“ auf den Namen des Verkäufers.<br>③ Auf der Verkäuferstore-Seite klicken Sie auf „Frage stellen“ oder „Verkäufer kontaktieren“. | <b>2. Über die Bestellseite</b><br>① Loggen Sie sich in Ihr Amazon-Konto ein und gehen Sie zu „Meine Bestellungen“.<br>② Suchen Sie die entsprechende Bestellung und klicken Sie auf „Problem mit der Bestellung“ oder „Verkäufer kontaktieren“.<br>③ Wählen Sie den Problemtyp, schreiben Sie Ihre Nachricht und senden Sie sie. |
|--|---|

**Wir empfehlen besonders die folgenden 2 Möglichkeiten.**

|   |  |
|---|--|
| <b>3. E-Mail:</b><br><a href="mailto:eu-afterservice@mejasg.com">eu-afterservice@mejasg.com</a>   | <b>4. Offizielle Website:</b><br><a href="https://www.mejasg.com">https://www.mejasg.com</a>   |
| <br><a href="mailto:eu-afterservice@mejasg.com">eu-afterservice@mejasg.com</a> | <br><a href="https://www.mejasg.com">https://www.mejasg.com</a> |

Um Ihre exklusiven Services freizuschalten, scannen Sie bitte den QR-Code(offizielle Website von Mejasg) und schließen Sie die Produktregistrierung innerhalb von 30 Tagen ab. Registrierte Benutzer kommen in den Genuss der folgenden Services.

### **1. Ersatzservice für Schlüssel und anderes Zubehör.**

Sie können Zubehör jederzeit bequem über die offizielle Mejasg-Website bestellen. Sollten Sie Ihren Schlüssel verlieren, senden Sie uns bitte Ihre Bestellnummer und die Seriennummer des Schließzylinders.

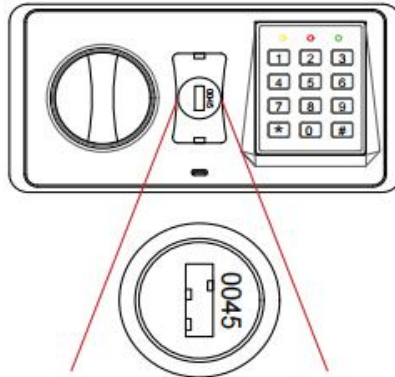

### **2. Vorrangiger technischer Support.**

Unser professionelles Kundenservice-Team priorisiert Ihre Probleme und bietet schnellere und professionellere Lösungen.

**3. Mehr exklusive Dienste sind jetzt online verfügbar und warten darauf, dass Sie sie entdecken.**

## Produktbeschreibung

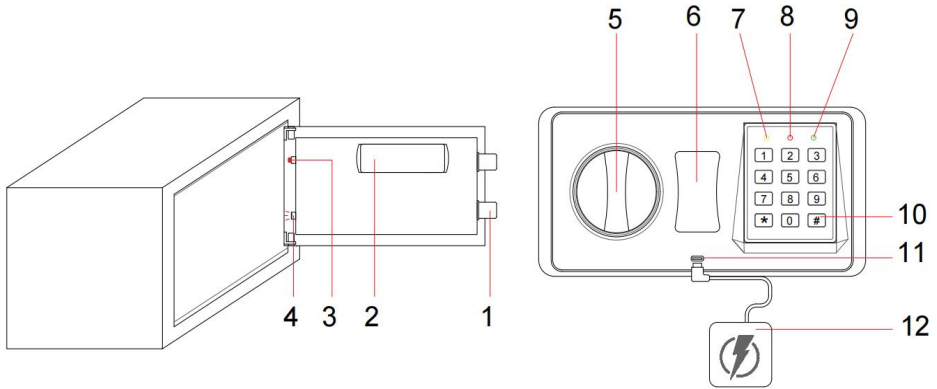



|                                |                                  |
|--------------------------------|----------------------------------|
| 1. Verriegelungsbolzen         | 7. Gelbe Leuchte                 |
| 2. Internes Batteriefach       | 8. Rote Leuchte                  |
| 3. Reset-Taste                 | 9. Grüne Leuchte                 |
| 4. Innenbeleuchtung            | 10. Bestätigungstaste            |
| 5. Knopf                       | 11. USB Type-C (USB-C) Anschluss |
| 6. Abdeckung für Schlüsselloch | 12. Externes Batteriefach        |

## Anzeigeleuchten

|  |  |
|--|--|
| <p><b>① Gelbe Leuchte leuchtet auf:</b><br/>Jedes Mal, wenn ein Passwort eingegeben wird oder ein falsches Passwort einen Alarm auslöst.</p> |  |
| <p><b>② Grüne Leuchte leuchtet auf:</b><br/>Korrektes Passwort eingegeben.</p>   |  |
| <p><b>③ Rote und grüne Leuchten leuchten auf:</b><br/>Warnung bei niedrigem.</p>   |  |

## Packliste

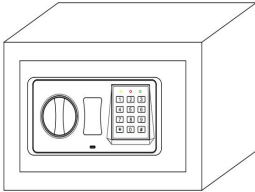
**Hinweis:** Sollten Zubehörteile fehlen, wenden Sie sich bitte an uns.

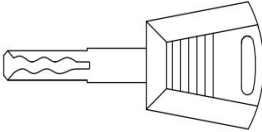
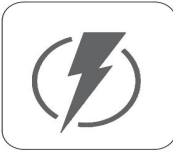
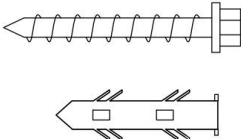
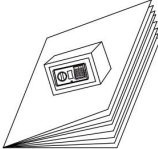
| Produktname           | Bild  | Menge |
|-----------------------|---|-------|
| Tresor                |    | 1     |
| Feuerfeste Tasche     |    | 1     |
| Schlüssel             |    | 2     |
| Externes Batteriefach |    | 1     |
| Expansionsschrauben   |  | 4     |
| Bedienungsanleitung   |  | 1     |

## 3 Möglichkeiten, den Tresor zu öffnen

### 1. Notschlüssel + Knopf

Wenn Sie den Tresor zum ersten Mal öffnen, sollten Sie ihn mit dem Notschlüssel öffnen. Wenn Sie Ihr Passwort vergessen haben, können Sie auch Ihren Notschlüssel verwenden, um den Tresor zu öffnen.

- ① In der Mitte der Unterseite der Abdeckung des Schlüssellochs befindet sich ein kleines Loch. Heben Sie die Abdeckung an diesem Loch nach oben und außen ab, um ihn zu entfernen.
- ② Stecken Sie den Schlüssel in das Schloss und drehen Sie ihn gegen den Uhrzeigersinn (nach links).
- ③ Drehen Sie den Knopf im Uhrzeigersinn (nach rechts), um den Tresor zu öffnen.

**Hinweis:** Drehen Sie nach Abschluss des Vorgangs den Schlüssel im Uhrzeigersinn (nach rechts) und ziehen Sie ihn ab. Bewahren Sie den Schlüssel an einem sicheren Ort auf. Bewahren Sie ihn nicht im Tresor auf.

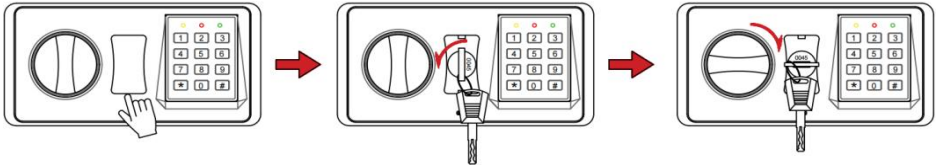

### 2. Passwort + „#“ + Knopf

① Entfernen Sie die Abdeckung des internen Batteriefachs. Setzen Sie 4 AA-Batterien (LR6, 1,5V) ein. **Batterien sind nicht im Lieferumfang enthalten.**



- ② Geben Sie das Passwort ein (3 bis 8 Ziffern). Bei jedem Drücken der Taste ertönt der Summer einmal und die gelbe Leuchte blinkt einmal.
- ③ Drücken Sie „#“ zur Bestätigung. Bei korrektem Passwort leuchtet die grüne Leuchte.
- ④ Drehen Sie den Knopf im Uhrzeigersinn (nach rechts) und ziehen Sie ihn innerhalb von 5 Sekunden nach außen, um die Tür zu öffnen.

**Hinweis:**

- ① Nach dem Öffnen der Tür mit dem Schlüssel bitte zuerst ein Passwort

festlegen.

②Der anfängliche Benutzerpasswort lautet „159“. Bei falscher Passwordeingabe ertönt der Summer dreimal und die gelbe Leuchte blinkt dreimal. Bitte geben Sie das Passwort erneut ein.

③Nach Eingabe des richtigen Passworts leuchten sowohl die grüne als auch die rote Anzeigeleuchte gleichzeitig auf und zeigen damit einen niedrigen Batteriestand an. Ersetzen Sie die Batterien umgehend.

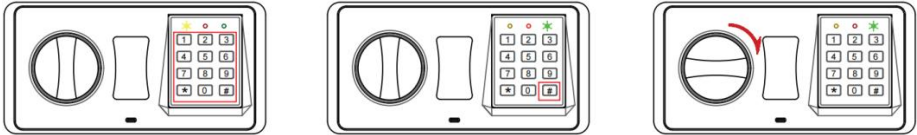

### 3. Externes Batteriefach + Passwort + „#“ + Knopf

①Ziehen Sie das USB Type-C (USB-C) Kabel vom externen Batteriefach ab und drücken Sie das Loch nach unten, um die Abdeckung zu öffnen. Laden Sie 4 AA-Batterien (LR6, 1,5V) im externen Batteriefach. **Batterien sind nicht enthalten.**

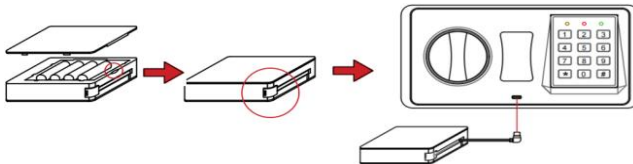

②Setzen Sie das externes Batteriefach ein.

③Geben Sie das Passwort ein (3 bis 8 Ziffern).

④Drücken Sie „#“ zur Bestätigung.

⑤Drehen Sie den Knopf im Uhrzeigersinn (nach rechts), um den Tresor zu öffnen.

**Hinweis:** Zusätzlich zum externen Batteriefach können Sie den Tresor auch über den USB Type-C (USB-C)-Anschluss mit anderen standardmäßigen Powerbanks mit Strom versorgen.

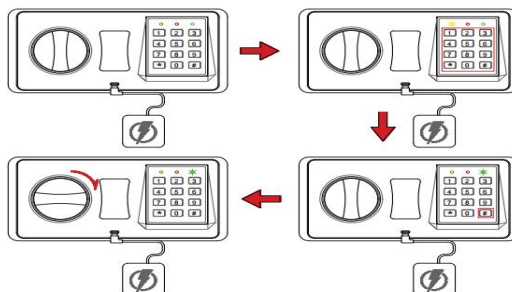

## Schließen Sie die Tür

Drehen Sie den Knopf gegen den Uhrzeigersinn(nach links), um die Tür zu schließen.

## Warnung bei niedrigem Batteriestand

Nach Eingabe des richtigen Passworts leuchten sowohl die grüne als auch die rote Anzeigeleuchte gleichzeitig auf und zeigen damit einen niedrigen Batteriestand an. Ersetzen Sie die Batterien umgehend.



Wenn Sie keine Handlung durchgeführt haben, die gelbe Leuchte aber ununterbrochen weiter blinkt, bedeutet dies, dass die Batterie gealtert ist und die Spannung nicht ausreicht. Bitte tauschen Sie sie so schnell wie möglich gegen neue Batterien aus.

## Passwort festlegen

**Hinweis:** Sie können je nach Bedarf 1 oder 2 Passwörter festlegen. Wir empfehlen, 2 Passwörter zu setzen, falls Sie 1 davon vergessen und die Tür nicht öffnen können.

### 1. Benutzerpasswort festlegen

- ① Halten Sie die Tür offen, drücken Sie die Reset-Taste, das gelbe Licht blinkt zweimal und der Summer ertönt zweimal.
- ② Geben Sie den neuen Benutzerpasswort (3-8 Ziffern) ein.
- ③ Drücken Sie die Taste „#“ zur Bestätigung. Der Summer ertönt zweimal und das gelbe Licht blinkt zweimal. Dies zeigt an, dass der Passwort erfolgreich eingerichtet wurde.

**Hinweis:** Der anfängliche Benutzerpasswort lautet „159“. Bevor Sie den Tresor schließen, geben Sie den neuen Passwort ein und stellen Sie sicher, dass der Tresor geöffnet werden kann.

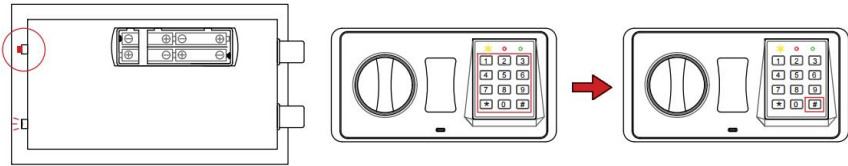

## 2. Master-Passwort festlegen

- ① Halten Sie die Tür offen, geben Sie zuerst „00“ ein.
- ② Drücken Sie dann die Reset-Taste, das gelbe Licht blinkt dreimal und der Summer ertönt dreimal.
- ③ Geben Sie das neue Master-Passwort(3-8 Ziffern) ein.
- ④ Drücken Sie die Taste „#“ zur Bestätigung. Der Summer ertönt zweimal und das gelbe Licht blinkt zweimal. Dies zeigt an, dass der Passwort erfolgreich eingerichtet wurde.

**Hinweis:** Es wurde kein Master-Passwort voreingestellt. Bevor Sie den Tresor schließen, geben Sie den neuen Passwort ein und stellen Sie sicher, dass der Tresor geöffnet werden kann.

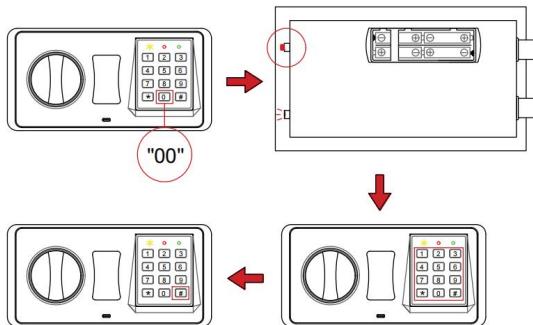

## Alarm-Modus und Silent-Modus

### 1. Alarm-Modus

- ① Wenn Sie 3 Mal hintereinander das falsche Passwort eingeben, ist das Tastenfeld für 20 Sekunden gesperrt und der Summer ertönt 20 Sekunden.
- ② Wenn Sie 6 Mal hintereinander das falsche Passwort eingeben, ist das Tastenfeld für 5 Minuten gesperrt und der Summer ertönt 5 Minuten lang.

**Hinweis:** Während des Warntons ist die Tastatur deaktiviert. Sie können den Signalton nur stoppen, indem Sie den Tresor mit dem Notschlüssel öffnen und die Stromversorgung durch Entfernen der Batterie unterbrechen.

## 2. Silent-Modus

- ① Drücken Sie „\*633“, um den Ton auszuschalten.
- ② Drücken Sie „\*66“, um den Ton einzuschalten.

### Befestigen Sie den Tresor am Boden oder an der Wand

1. Stellen Sie den Tresor auf die ebene Fläche, an der Sie ihn installieren möchten.
2. Markieren Sie die Bohrpunkte mit einem Bleistift.
3. Bohren Sie Vorbohrungen.
4. Setzen Sie den Tresor an die gewünschte Stelle und schrauben Sie durch den Tresor in die vorgebohrten Löcher. Ziehen Sie die Schrauben fest.

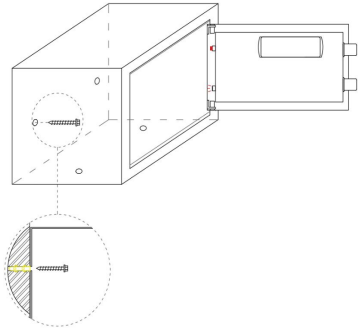

#### Hinweis:

- ① Bevor Sie den Tresor installieren, stellen Sie bitte sicher, dass genügend Platz vorhanden ist, damit sich die Tür ordnungsgemäß öffnen lässt.
- ② Verwenden Sie Dehnungsbolzen, wenn Betonwände vorhanden sind. Verwenden Sie Klemmschrauben, wenn eine Holzwand vorhanden ist.

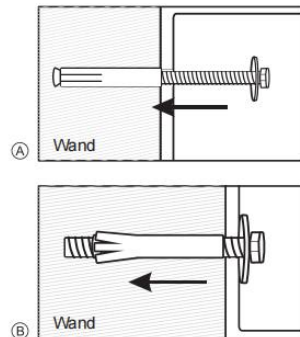
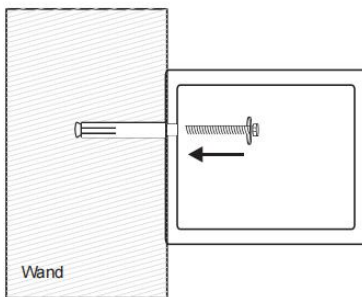

## Manuel D'instructions (SA)

### Sécurité et conformité

1. Avant d'utiliser ce produit, veuillez lire attentivement le manuel d'utilisation. Assurez-vous de bien comprendre le fonctionnement et les fonctions du produit. Veuillez suivre les consignes de sécurité et d'utilisation afin d'éviter tout risque. Conservez ce manuel d'utilisation en lieu sûr pour toute consultation ultérieure.
2. Lorsque vous n'utilisez pas le coffre-fort, verrouillez-le toujours. **Rangez la clé dans un endroit sûr et caché.**
3. Ne placez pas la **clé** ni le **compartiment à piles externe** à l'intérieur du coffre-fort.
4. Les piles ne sont pas fournies.
5. Avant d'utiliser le coffre-fort, veuillez modifier le mot de passe initial.
6. **Veillez noter le numéro de série et le numéro de commande figurant sur le cylindre de la serrure du coffre-fort.** Ces informations vous seront nécessaires pour contacter le service client.
7. Pour réduire les risques de vol, le coffre-fort doit être fixé au mur ou au sol. Placez-le dans un endroit stable et sûr, mais pas trop haut afin d'éviter tout risque de basculement et de blessure.
8. N'essayez pas de démonter le produit vous-même.



### Scannez le code QR pour regarder la vidéo



Vidéo 1: 3 façons d'ouvrir un coffre-fort



Vidéo 2: Définir les mots de passe utilisateur et principal



|  |  |
|--|--|
| <br>FR-Vidéo 3 | <br>FR-Vidéo 4 |
| Vidéo 3: Mode alarme + Activer ou désactiver le son  | Vidéo 4: Avertissement de batterie faible + Voyants indicateurs                                |

## Service client

Conformément aux directives de communication d'Amazon, les vendeurs ne sont pas autorisés à contacter les acheteurs de manière proactive. Si vous avez des questions, n'hésitez pas à contacter notre service client dédié. Nous serons ravis de vous aider à résoudre tout problème. Vous trouverez ci-dessous 4 méthodes pour nous contacter.

|   |  |
|---|--|
| <b>1. Via la page de détail du produit</b><br>①Rendez-vous sur la page du produit.<br>②Dans la section « Informations sur le vendeur », cliquez sur le nom du vendeur.<br>③Sur la page de la boutique du vendeur, cliquez sur « Poser une question » ou « Contacter le vendeur ». | <b>2. Via la page de commande</b><br>①Connectez-vous à votre compte Amazon, allez dans « Mes commandes ».<br>②Trouvez la commande concernée et cliquez sur « Un problème avec cette commande » ou « Contacter le vendeur ».<br>③Sélectionnez le type de problème, rédigez votre message et envoyez-le. |
|---|--|

**Nous recommandons tout particulièrement les 2 méthodes suivantes.**

|   |  |
|---|--|
| <b>3. E-mail :</b><br><b><a href="mailto:eu-afterservice@mejasg.com">eu-afterservice@mejasg.com</a></b>   | <b>4. Site officiel :</b><br><b><a href="https://www.mejasg.com">https://www.mejasg.com</a></b>  |
| <br><a href="mailto:eu-afterservice@mejasg.com">eu-afterservice@mejasg.com</a> | <br><a href="https://www.mejasg.com">https://www.mejasg.com</a> |

Pour débloquer vos services exclusifs, veuillez scanner le code QR (site officiel de Mejasg) et enregistrer votre produit dans les 30 jours. Les utilisateurs enregistrés bénéficieront des services suivants.

### **1. Service de remplacement des clés et autres accessoires.**

Vous pouvez commander des accessoires à tout moment via le site officiel Mejasg. En cas de perte de votre clé, veuillez nous envoyer votre numéro de commande et le numéro de série du cylindre de serrure.

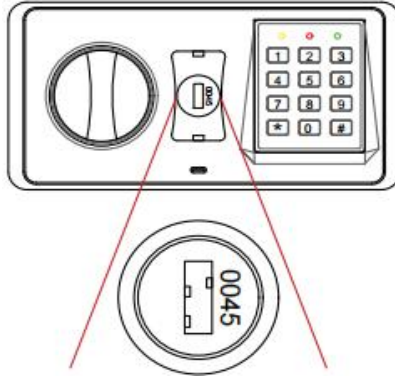

### **2. Assistance technique prioritaire.**

Notre équipe professionnelle du service client traitera vos demandes en priorité et vous fournira des solutions plus rapides et plus expertes.

### **3. D'autres services exclusifs sont désormais disponibles, à découvrir.**

## Description du produit

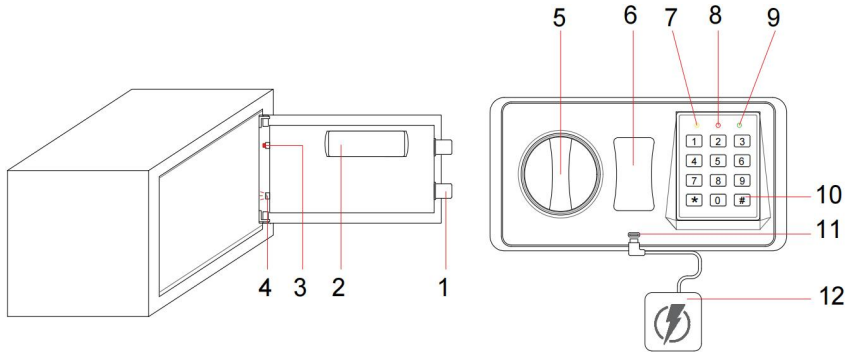



|                                  |                                  |
|----------------------------------|----------------------------------|
| 1. Boulon                        | 7. Voyant jaune                  |
| 2. Compartiment à piles interne  | 8. Voyant rouge                  |
| 3. Bouton de réinitialisation    | 9. Voyant vert                   |
| 4. Éclairage intérieur           | 10. Bouton de confirmation       |
| 5. Bouton                        | 11. Port USB Type-C (USB-C)      |
| 6. Cache du trou de verrouillage | 12. Compartiment à piles externe |

## Voyants indicateurs

|  |  |
|--|--|
| <p>① <b>Voyant jaune allumé:</b><br/>à chaque saisie de mot de passe ou alarme d'erreur de mot de passe.</p> |  |
| <p>② <b>Voyant vert allumé:</b><br/>Mot de passe correct.</p>  |  |
| <p>③ <b>Voyants rouge et vert allumés:</b><br/>Avertissement de batterie faible.</p>                         |  |

## Liste de colisage

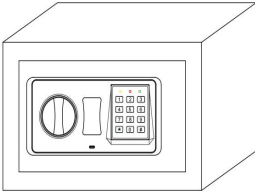
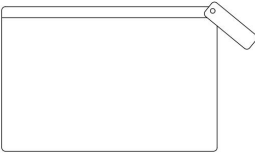
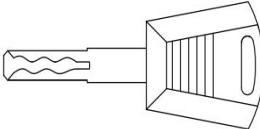
**Remarque:** Veuillez nous contacter si des pièces sont manquantes.

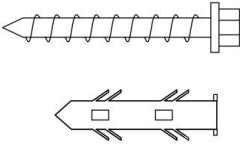
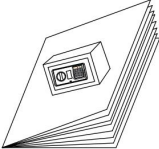
| Nom du produit               | Image   | Quantité |
|------------------------------|---|----------|
| Coffre-fort                  |    | 1        |
| Sac ignifugé                 |    | 1        |
| Clé                          |    | 2        |
| compartiment à piles externe |    | 1        |
| Vis d'expansion              |  | 4        |
| Manuel d'utilisation         |  | 1        |

## 3 façons d'ouvrir un coffre-fort

### 1. Clé d'urgence + bouton

Lorsque vous ouvrez le coffre-fort pour la première fois, vous devez utiliser la clé de secours pour ouvrir le coffre-fort. Vous pouvez également utiliser la clé de secours pour ouvrir le coffre-fort lorsque vous oubliez votre mot de passe.

- ① Un petit trou est dissimulé au centre inférieur du cache du trou de serrure. Soulevez le cache vers le haut et l'extérieur à partir de ce trou pour le retirer.
- ② Insérez la clé dans la serrure et tournez-la dans le sens antihoraire (vers la gauche).
- ③ Tournez le bouton dans le sens horaire (vers la droite) pour ouvrir le coffre-fort.

**Remarque:** Une fois l'opération terminée, tournez la clé dans le sens horaire (vers la droite) et retirez-la. Conservez la clé en lieu sûr. Ne la rangez jamais dans un coffre-fort.

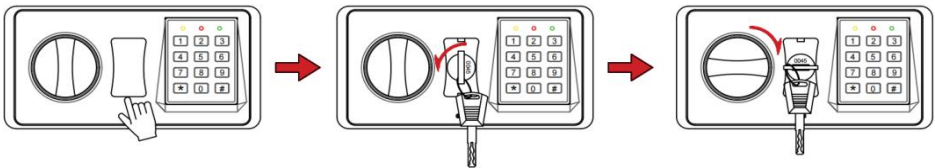

### 2. Mot de passe + « # » + bouton

① Ouvrez le couvercle du compartiment à piles interne. Insérez 4 piles AA (LR6, 1,5 V). **Les piles ne sont pas incluses.**



- ② Entrez le mot de passe (3 à 8 chiffres). Chaque fois que vous appuyez sur le bouton, le buzzer retentit une fois et le voyant jaune clignote une fois.
- ③ Appuyez sur « # » pour confirmer. Si le mot de passe est correct, le voyant vert s'allume.
- ④ Tournez le bouton dans le sens des aiguilles d'une montre (vers la droite) et tirez-le vers l'extérieur dans les 5 secondes pour ouvrir la porte.

**Remarque:**

- ① Après avoir ouvert la porte avec la clé, veuillez d'abord définir un mot de passe.
- ② Le mot de passe utilisateur initial est « **159** ». Si un code incorrect est saisi,

le buzzer émet trois bips et le voyant jaune clignote trois fois. Veuillez ressaisir le mot de passe.

③Après la saisie du mot de passe correct, les voyants vert et rouge s'allument simultanément, indiquant que la batterie est faible. Veuillez remplacer la batterie rapidement.

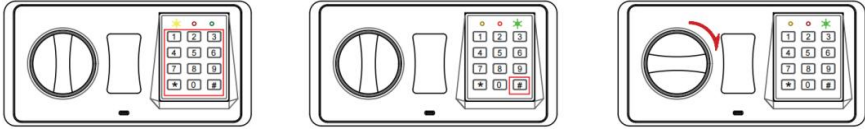

### 3. Compartiment à piles externes + mot de passe + « # » + bouton

①Débranchez le câble USB Type-C (USB-C) du compartiment à piles externes, puis appuyez sur l'orifice prévu à cet effet pour ouvrir le couvercle. Insérez 4 piles AA (LR6, 1,5 V) dans le compartiment à piles externes. **Les piles ne sont pas incluses.**

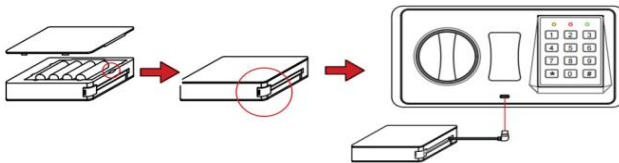

- ②Insérez le compartiment à piles externes.
- ③Saisissez le mot de passe (3 à 8 chiffres).
- ④Appuyez sur « # » pour confirmer.
- ⑤Tournez le bouton dans le sens horaire (vers la droite) pour ouvrir le coffre-fort.

**Remarque:** En plus du compartiment à piles externes, vous pouvez également alimenter le coffre-fort en utilisant d'autres blocs d'alimentation standard via le port USB Type-C (USB-C).

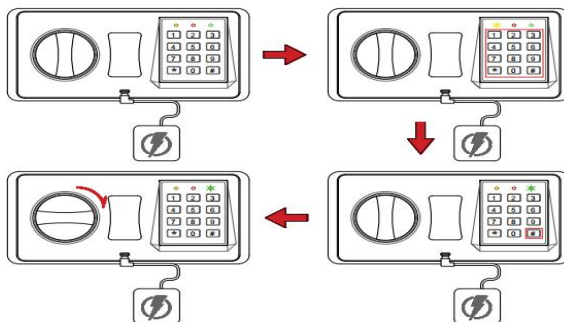

## Ferme la porte

Tournez le bouton dans le sens antihoraire (vers la gauche) pour fermer la porte.

## Avertissement de batterie faible

Après la saisie du mot de passe correct, les voyants vert et rouge s'allument simultanément, indiquant que la batterie est faible. Veuillez remplacer la batterie rapidement.

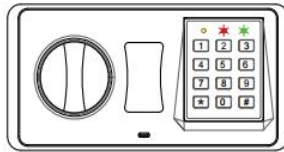

Si vous n'avez effectué aucune opération, mais que le voyant jaune continue de clignoter, cela indique que la pile est ancienne et que sa tension est insuffisante. Veuillez la remplacer dès que possible.

## Définissez votre mot de passe

**Remarque:** Vous pouvez définir 1 ou 2 mots de passe selon vos besoins. Nous vous recommandons de définir 2 jeux de mots de passe pour éviter de ne pas pouvoir ouvrir la porte si vous oubliez l'un des mots de passe.

### 1. Définir le mot de passe utilisateur

- ① La porte étant ouverte, appuyez sur le bouton de réinitialisation. Le voyant jaune clignote deux fois et le buzzer retentit deux fois.
- ② Entrez le nouveau mot de passe utilisateur (3 à 8 chiffres).
- ③ Appuyez sur le bouton « # » pour confirmer. Le buzzer retentira deux fois et le voyant jaune clignotera deux fois. Cela signifie que le réglage est réussi.

**Remarque:** Le mot de passe utilisateur initial est « 159 ». Avant de fermer le coffre-fort, entrez le nouveau mot de passe et assurez-vous que le coffre-fort peut être ouvert.

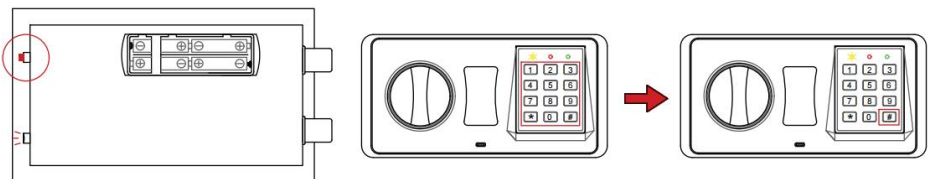

## 2. Définir le mot de passe principal

- ① La porte étant ouverte, entrez « 00 ».
- ② Appuyez sur le bouton de réinitialisation. Le voyant jaune clignotera trois fois et le buzzer retentit trois fois.
- ③ Entrez le nouveau mot de passe principal (3 à 8 chiffres).
- ④ Appuyez sur le bouton « # » pour confirmer. Le buzzer retentira deux fois et le voyant jaune clignotera deux fois. Cela signifie que le réglage est réussi.

**Remarque:** Aucun mot de passe principal par défaut. Avant de fermer le coffre-fort, entrez le nouveau mot de passe et assurez-vous que le coffre-fort peut être ouvert.

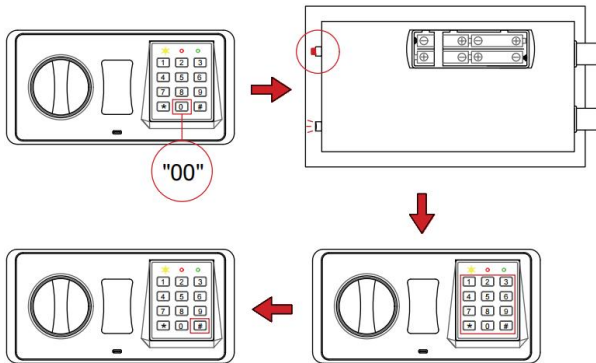

## Mode alarme et mode silencieux

### 1. Mode alarme

- ① Si vous entrez un mot de passe incorrect 3 fois de suite, le clavier sera verrouillé pendant 20 secondes et le buzzer retentira pendant 20 secondes.
- ② Si vous entrez un mot de passe incorrect 6 fois de suite, le clavier sera verrouillé pendant 5 minutes et le buzzer retentira pendant 5 minutes.

**Remarque:** Le clavier sera désactivé pendant le bip sonore. Vous ne pouvez utiliser la clé de secours que pour ouvrir le coffre-fort et retirer les piles pour couper l'alimentation et arrêter le bip.

### 2. Mode silencieux

- ① Appuyez sur « \*633 » pour couper le son.
- ② Appuyez sur « \*66 » pour activer le son.

## Fixez le coffre-fort au sol ou au mur

1. Placez le coffre-fort sur la surface plane où vous souhaitez l'installer.
2. Marquez les positions de perçage avec un crayon.
3. Percez des avant-trous.
4. Positionnez le coffre-fort et vissez les vis à travers le coffre-fort dans les avant-trous. Serrez les vis.

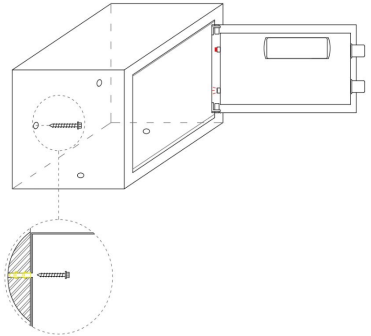

### Remarque:

- ① Avant d'installer le coffre-fort, assurez-vous qu'il y a suffisamment d'espace pour ouvrir la porte normalement.
- ② Utilisez des boulons à expansion lorsqu'il y a des murs en béton. Utilisez des vis de serrage lorsque vous avez des murs en bois.

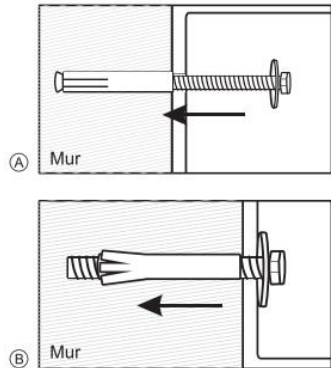
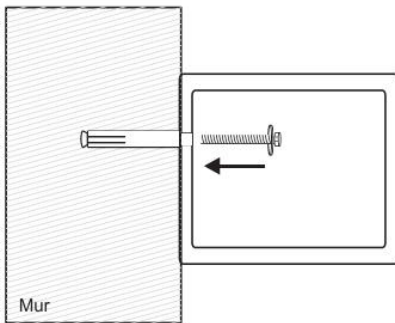



## Manuale Di Istruzioni (SA)

### Sicurezza e conformità

1. Prima di utilizzare questo prodotto, leggere attentamente il manuale di istruzioni. Comprendere il funzionamento e le funzioni del prodotto. Seguire le istruzioni di sicurezza e di funzionamento per evitare rischi o pericoli. Conservare il manuale di istruzioni per riferimento futuro.
2. Quando non in uso, chiudere sempre a chiave la cassaforte. **Conservare la chiave in un luogo nascosto e sicuro.**
3. Non mettere la **chiave** e la **scatola della batteria esterna** all'interno della cassaforte.
4. Le batterie non sono fornite.
5. Prima di utilizzare la cassaforte, modificare la password iniziale.
6. **Annotare il numero di serie e il numero d'ordine sul cilindro della serratura della cassaforte.** Queste informazioni saranno necessarie quando si contatterà il servizio clienti.
7. Per ridurre il rischio di furto, la cassaforte deve essere fissata a una parete o al pavimento. Posizionare il prodotto in un luogo stabile e sicuro, ma non posizionarlo troppo in alto per evitare che si ribalti e causi lesioni.
8. Non tentare di smontare il prodotto autonomamente.



### Scansiona il codice QR per guardare il video

|  |  |
|--|--|
|  <p>IT-Video1</p> |  <p>IT-Video2</p> |
| Video 1: 3 modi per aprire la cassaforte   | Video 2: Imposta la password utente e principale   |

|  |  |
|--|--|
|  |  |
| Video 3: Modalità allarme + Attiva o disattiva l'audio                           | Video 4: Avviso di batteria scarica + Spie luminose                              |

## Servizio clienti

In base alle linee guida di comunicazione di Amazon, i venditori non possono contattare proattivamente gli acquirenti. Per qualsiasi domanda, non esitate a contattare il nostro team di assistenza clienti professionale. Saremo lieti di aiutarvi a risolvere i vostri problemi. Di seguito sono riportati quattro metodi di contatto.

|  |   |
|--|---|
| 1. Tramite la pagina di dettaglio del prodotto   | 2. Tramite la pagina dell'ordine  |
| <ul style="list-style-type: none"><li>①Vai alla pagina del prodotto.</li><li>②Nella sezione "Informazioni sul venditore", clicca sul nome del venditore.</li><li>③Nella pagina del negozio del venditore, clicca su "Fai una domanda" o "Contatta il venditore".</li></ul> | <ul style="list-style-type: none"><li>①Accedi al tuo account Amazon, vai su "I miei ordini".</li><li>②Trova l'ordine in questione e clicca su "Problema con l'ordine" o "Contatta il venditore".</li><li>③Seleziona il tipo di problema, scrivi il tuo messaggio e invialo.</li></ul> |
| <b>Consigliamo vivamente i seguenti 2 metodi.</b>  |   |
| <b>3. Email:</b><br><a href="mailto:eu-afterservice@mejasg.com">eu-afterservice@mejasg.com</a>   | <b>4. Sito web ufficiale:</b><br><a href="https://www.mejasg.com">https://www.mejasg.com</a>  |
| <br><a href="mailto:eu-afterservice@mejasg.com">eu-afterservice@mejasg.com</a>  | <br><a href="https://www.mejasg.com">https://www.mejasg.com</a>  |

Per sbloccare i tuoi servizi esclusivi, scansiona il codice QR (sito web ufficiale di Mejasg) e completa la registrazione del prodotto entro 30 giorni. Gli utenti registrati potranno usufruire dei seguenti servizi.

### **1. Servizio di sostituzione di chiavi e altri accessori.**

Puoi ordinare facilmente gli accessori in qualsiasi momento tramite il sito web ufficiale di Mejasg. In caso di smarrimento della chiave, inviaci il numero d'ordine e il numero di serie del cilindro della serratura.

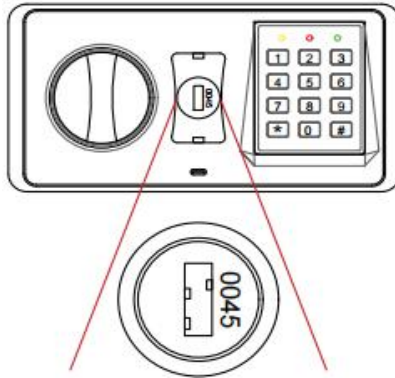

### **2. Supporto tecnico prioritario.**

Il nostro team di assistenza clienti professionale darà priorità ai tuoi problemi e fornirà soluzioni più rapide e professionali.

### **3. Ora sono disponibili altri servizi esclusivi da scoprire.**

## Descrizione del prodotto

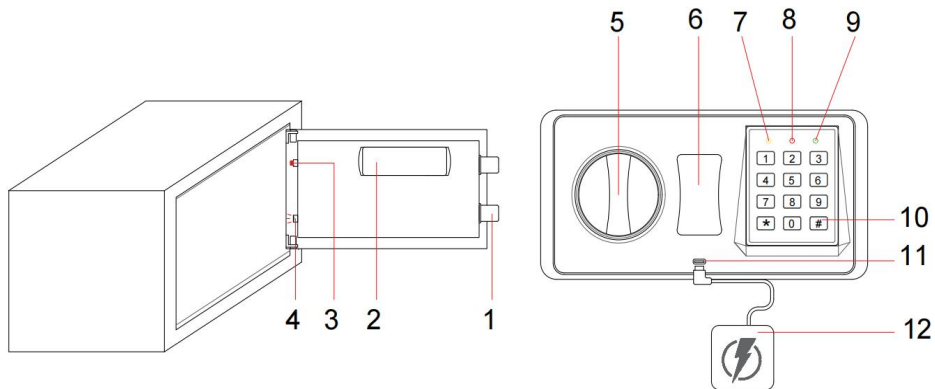



|                              |                              |
|------------------------------|------------------------------|
| 1. Bullone                   | 7. Luce gialla               |
| 2. Vano batteria interna     | 8. Luce rossa                |
| 3. Pulsante di reset         | 9. Luce verde                |
| 4. Luce interna              | 10. Pulsante di conferma     |
| 5. Manopola                  | 11. Porta USB Type-C (USB-C) |
| 6. Copertura della serratura | 12. Scatola batteria esterna |

## Spie luminose

|  |  |
|--|--|
| <p>① <b>Luce gialla accesa:</b><br/>ogni volta che viene inserita una password o allarme di errore password.</p> |  |
| <p>② <b>Luce verde accesa:</b><br/>password corretta.</p>  |  |
| <p>③ <b>Luce rossa e verde accese:</b><br/>avviso di batteria scarica.</p>                                       |  |

## Contenuto della confezione

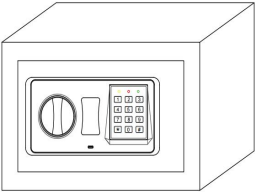
**Attenzione:** contattateci se mancano delle parti.

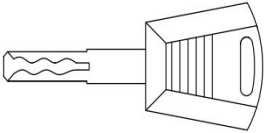
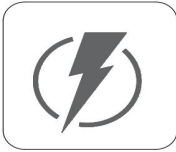
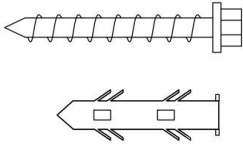
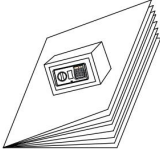
| Nome del prodotto        | Immagine  | Quantità |
|--------------------------|---|----------|
| Cassaforte               |    | 1        |
| Borsa ignifuga           |    | 1        |
| Chiave                   |    | 2        |
| Scatola batteria esterna |    | 1        |
| Viti ad espansione       |  | 4        |
| Manuale di istruzioni    |  | 1        |

## 3 modi per aprire la cassaforte

### 1. Chiave di emergenza + manopola

Quando si apre la cassaforte per la prima volta, è necessario utilizzare la chiave di emergenza per aprire la cassaforte. Puoi anche utilizzare la chiave di emergenza per aprire la cassaforte quando dimentichi la password.

- ① C'è un piccolo foro nascosto al centro della parte inferiore del copertura della serratura. Da questo inferiore, sollevate il copertura verso l'alto e l'esterno per rimuoverlo.
- ② Inserire la chiave nella serratura e ruotarla in senso antiorario (verso sinistra).
- ③ Ruotare il manopola in senso orario (verso destra) per aprire la cassaforte.

**Attenzione:** al termine dell'operazione, ruotare la chiave in senso orario (verso destra) e rimuoverla. Conservare la chiave in un luogo sicuro. Non riporla nella cassaforte.

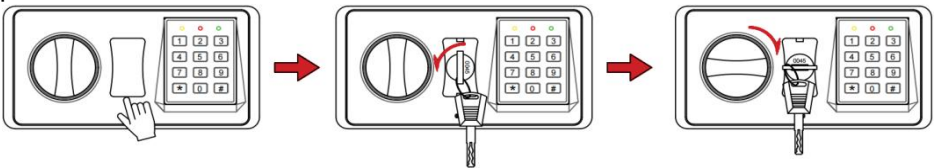

### 2. Password + "#" + manopola

- ① Rimuovere il coperchio del vano batterie interna e inserire 4 batterie AA (LR6, 1,5 V). **Le batterie non sono incluse.**



- ② Inserisci la password (da 3 a 8 cifre). Ogni volta che premi il pulsante, il cicalino suonerà una volta e la luce gialla lampeggerà una volta.
- ③ Premere **"#"** per confermare. Se la password è corretta, la luce verde si accenderà.
- ④ Ruotare la manopola in senso orario (verso destra) e tirarla verso l'esterno entro 5 secondi per aprire la porta.

**Attenzione:**

- ① Dopo aver aperto la porta con la chiave, impostare prima la password.
- ② La password utente iniziale è **"159"**. Se la password viene inserita in modo errato, il cicalino suonerà 3 volte e la luce gialla lampeggerà 3 volte. Inserire

nuovamente la password.

③Dopo aver inserito la password corretta, si accenderanno contemporaneamente sia la luce verde che quella rossa, a indicare che la batteria è scarica. Sostituire la batteria al più presto.

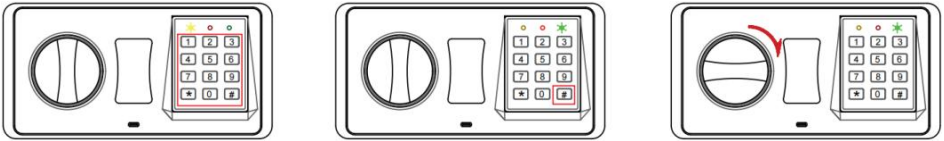

### 3. Scatola batteria esterna + password + "#" + manopola

①Scollegare il cavo USB Type-C (USB-C) dal vano batteria esterna, quindi premere attraverso il foro per aprire il coperchio. Inserire 4 batterie AA (LR6, 1,5 V) nel scatola batteria esterna. **Le batterie non sono incluse.**

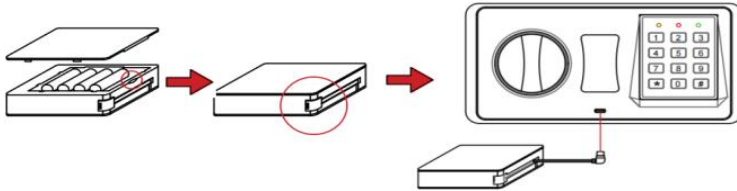

②Inserire il scatola batteria esterna.

③Inserire la password (3-8 cifre).

④Premere "#" per confermare.

⑤Ruotare la manopola in senso orario (verso destra) per aprire la cassaforte.

**Attenzione:** oltre al scatola batteria esterna, è possibile utilizzare anche altri power bank standard per alimentare la cassaforte tramite la porta USB Type-C (USB-C).

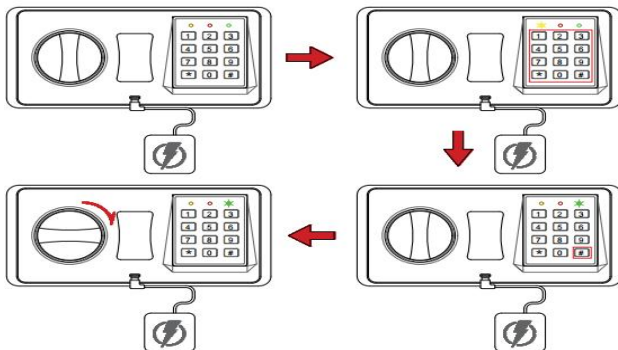

## Chiudere la porta

Ruotare la manopola in senso antiorario (verso sinistra) per chiudere la porta.

## Avviso di batteria scarica

Dopo aver inserito la password corretta, si accenderanno contemporaneamente sia la luce verde che quella rossa, a indicare che la batteria è scarica. Sostituire la batteria al più presto.



Se non hai eseguito alcuna operazione, ma la luce gialla continua a lampeggiare ininterrottamente, ciò indica che la batteria è vecchia e la tensione è insufficiente. Sostituisci la batteria il prima possibile.

## Imposta la tua password

**Attenzione:** È possibile impostare 1 o 2 password in base alle esigenze. Si consiglia di impostare 2 set di password per evitare di non riuscire ad aprire la porta se si dimentica una delle due.

### 1. Imposta la password utente

- ① Con la porta aperta, premere il pulsante di reset. La luce gialla lampeggerà due volte e il cicalino emetterà due segnali acustici.
- ② Inserire il nuovo password utente (da 3 a 8 cifre).
- ③ Premere il pulsante "#" per confermare. Il cicalino emetterà due segnali acustici e la luce gialla lampeggerà due volte. Significa che l'impostazione è riuscita.

**Attenzione:** La password utente iniziale è "159". Prima di chiudere la cassaforte, inserire il nuovo password e assicurarsi che la cassaforte possa essere aperta.

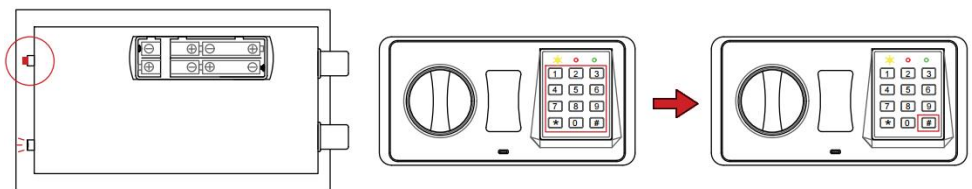

## 2. Imposta la password principale

- ① Con la porta aperta, inserire "00".
- ② Premere il pulsante di reset. La luce gialla lampeggiò tre volte e il cicalino emetterà tre volte.
- ③ Inserire la nuova password principale (da 3 a 8 cifre).
- ④ Premere il pulsante "#" per confermare. Il cicalino emetterà due segnali acustici e la luce gialla lampeggerà due volte. Significa che l'impostazione è riuscita.

**Attenzione:** Non esiste una password principale preimpostata. Prima di chiudere la cassaforte, inserire il nuovo password e assicurarsi che la cassaforte possa essere aperta.

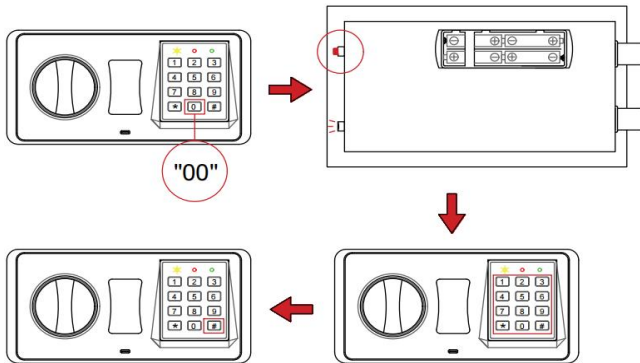

## Modalità allarme e modalità silenziosa

### 1. Modalità allarme

- ① Se viene inserita la password errata per 3 volte consecutive, la tastiera verrà bloccata per 20 secondi e il cicalino suonerà per 20 secondi.
- ② Se viene inserita la password errata per 6 volte consecutive, la tastiera verrà bloccata per 5 minuti e il cicalino suonerà per 5 minuti.

**Attenzione:** La tastiera verrebbe disabilitata durante il segnale acustico. È possibile interrompere i segnali acustici solo aprendo la cassaforte con la chiave di emergenza e interrompendo l'alimentazione rimuovendo la batteria.

### 2. Modalità silenziosa

- ① Premere " \*633 " per disattivare l'audio.
- ② Premere " \*66 " per attivare l'audio.

## Fissare la cassaforte al pavimento o alla parete

1. Posizionare la cassaforte sulla superficie piana dove si desidera installarla.
2. Segnare le posizioni di perforazione con una matita.
3. Praticare i fori pilota.
4. Posizionare la cassaforte in posizione e avvitare attraverso la cassaforte nei fori preforati. Stringere le viti.

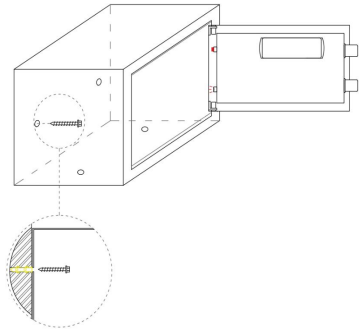

### Attenzione:

- ① Prima di installare la cassaforte, assicurarsi che ci sia spazio sufficiente per aprire normalmente la porta.
- ② Utilizzare i bulloni ad espansione quando è presente la superficie del muro di cemento. Utilizzare le viti di bloccaggio quando è presente la superficie della parete in legno.

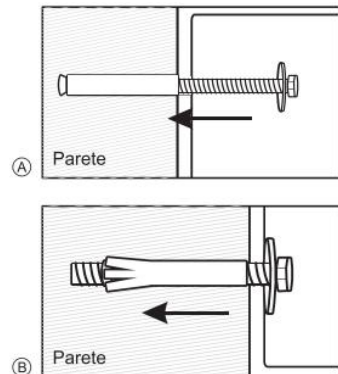
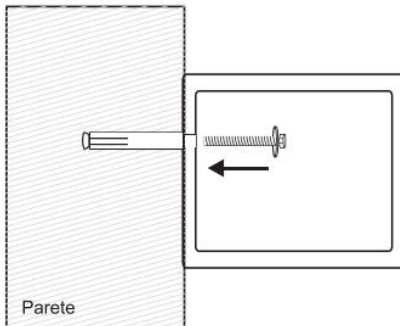



## Manual De Instrucciones (SA)

### Seguridad y cumplimiento

1. Antes de usar este producto, lea atentamente el manual de instrucciones. Comprenda el funcionamiento y las funciones del producto. Siga las instrucciones de seguridad y funcionamiento para evitar riesgos o peligros. Conserve el manual de instrucciones en un lugar seguro para futuras consultas.
2. Cuando no esté en uso, cierre siempre la caja fuerte con llave. **Guarde la llave en un lugar oculto y seguro.**
3. No coloque la **llave** ni el **compartimento externo de la batería** dentro de la caja fuerte.
4. No se incluyen las pilas.
5. Antes de usar la caja fuerte, cambie la contraseña inicial.
6. **Anote el número de serie y el número de pedido en el cilindro de la cerradura de la caja fuerte.** Necesitará esta información cuando se ponga en contacto con el servicio de atención al cliente.
7. Para reducir el riesgo de robo, la caja fuerte debe estar fijada a la pared o al suelo. Coloque el producto en un lugar estable y seguro, pero no demasiado alto para evitar que se vuelque y cause lesiones.
8. No intente desmontar el producto usted mismo.



### Escanea el código QR para ver el vídeo

|   |   |
|---|---|
|  <p>ES-Vídeo 1</p> |  <p>ES-Vídeo 2</p> |
| Vídeo 1: 3 formas de abrir una caja fuerte  | Vídeo 2: Establecer contraseñas de usuario y maestra  |

|  |  |
|--|--|
| <br>ES-Vídeo3 | <br>ES-Vídeo4 |
| Vídeo 3: Modo de alarma +<br>Activar o desactivar el sonido                                    | Vídeo 4: Aviso de batería baja +<br>Luces indicadoras  |

## Servicio al cliente

De acuerdo con las directrices de comunicación de Amazon, los vendedores no pueden contactar proactivamente a los compradores. Si tiene alguna pregunta, no dude en contactar con nuestro equipo profesional de atención al cliente. Estaremos encantados de ayudarle a resolver sus problemas. A continuación, le presentamos 4 métodos de contacto.

|   |  |
|---|--|
| 1. A través de la página de detalle del producto  | 2. A través de la página de pedidos  |
| ①Ve a la página del producto.<br>②En la sección "Información del vendedor", haz clic en el nombre del vendedor.<br>③En la página de la tienda del vendedor, haz clic en "Hacer una pregunta" o "Contactar con el vendedor". | ①Inicia sesión en tu cuenta de Amazon, ve a "Mis pedidos".<br>②Encuentra el pedido correspondiente y haz clic en "Problema con el pedido" o "Contactar con el vendedor".<br>③Selecciona el tipo de problema, escribe tu mensaje y envíalo. |
| <b>Recomendamos especialmente los 2 métodos siguientes.</b>   |  |
| <b>3. Correo electrónico:</b><br><b>eu-afterservice@mejasg.com</b>  | <b>4. Sitio web oficial:</b><br><b>https://www.mejasg.com</b>  |
| <br>eu-afterservice@mejasg.com   | <br>https://www.mejasg.com  |

Para desbloquear sus servicios exclusivos, escanee el código QR (sitio web oficial de Mejasg) y complete el registro del producto en un plazo de 30 días. Los usuarios registrados disfrutarán de los siguientes servicios.

### **1. Servicio de reemplazo de llaves y otros accesorios.**

Puede pedir accesorios cómodamente en cualquier momento a través de la página web oficial de Mejasg. Si pierde su llave, envíenos su número de pedido y el número de serie del cilindro de la cerradura.

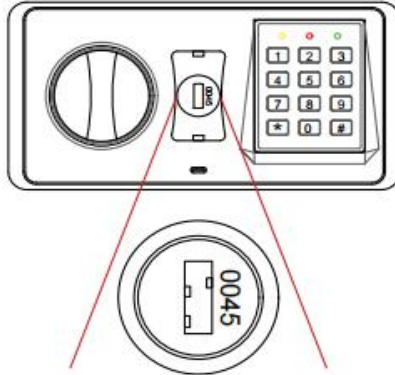

### **2. Asistencia técnica prioritaria.**

Nuestro equipo profesional de atención al cliente dará prioridad a sus consultas, proporcionándole soluciones más rápidas y especializadas.

**3. Ahora tiene más servicios exclusivos disponibles para que los explore.**

## Descripción del producto

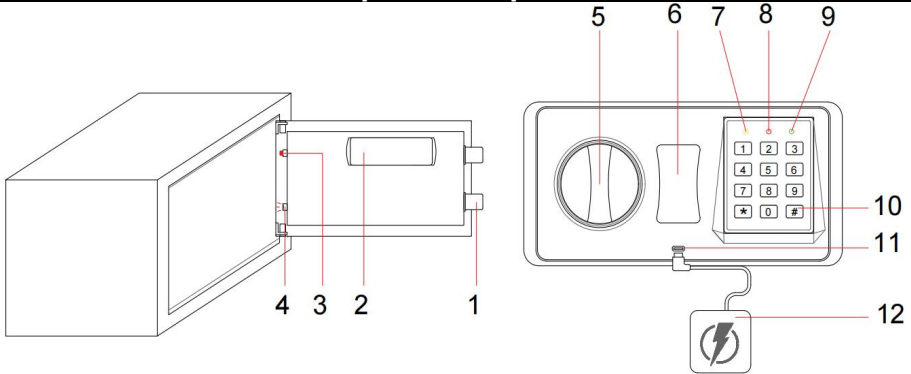





|  |   |
|--|---|
| 1. Perno                               | 7. Luz amarilla                         |
| 2. Compartimento interno de la batería | 8. Luz roja                             |
| 3. Botón de reinicio                   | 9. Luz verde                            |
| 4. Luz interno                         | 10. Botón de confirmación               |
| 5. Perilla                             | 11. Puerto USB Type-C (USB-C)           |
| 6. Tapa de la cerradura                | 12. Compartimento externo de la batería |

## Luces indicadoras

|   |  |
|---|--|
| <p>① <b>Luz amarilla encendida:</b><br/>Cada vez que se introduce una contraseña o se activa una alarma de error de contraseña.</p> |  |
| <p>② <b>Luz verde encendida:</b><br/>Contraseña correcta.</p>   |  |
| <p>③ <b>Luz roja y verde encendidas:</b><br/>Aviso de batería baja.</p>   |  |

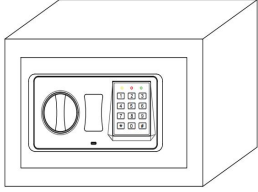
## Lista de empaque

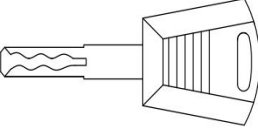
**Advertencia:** comuníquese con nosotros si falta alguna pieza.

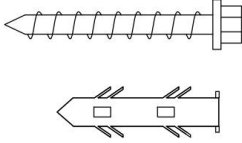
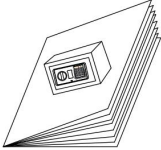
| Nombre del producto                        | Imagen  | Cantidad |
|--|---|----------|
| <b>Caja fuerte</b>                         |    | 1        |
| <b>Bolsa ignífuga</b>                      |    | 1        |
| <b>Llave</b>                               |    | 2        |
| <b>Compartimento de la batería externa</b> |   | 1        |
| <b>Tornillos de expansión</b>              |  | 4        |
| <b>Manual de instrucciones</b>             |  | 1        |

## 3 formas de abrir una caja fuerte

### 1. Llave de emergencia + perilla

Al abrir la caja fuerte por primera vez, se necesita una llave de emergencia para abrir la caja fuerte. Utilice la llave de emergencia para abrir la caja fuerte cuando olvide su contraseña.

① Hay un pequeño orificio oculto en el centro de la parte inferior de la tapa de la cerradura. Levante la tapa abriéndola hacia arriba y hacia afuera a través de este orificio.

② Introduzca la llave en la cerradura y gírela en sentido antihorario (hacia la izquierda).

③ Gire la perilla en sentido horario (hacia la derecha) para abrir la caja fuerte.

**Advertencia:** Después de la operación, gire la llave en sentido horario (hacia la derecha) y extráigala. Guarde la llave en un lugar seguro. No la guarde en una caja fuerte.

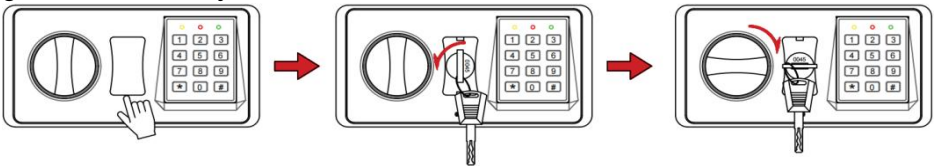

### 2. Contraseña + "#" + perilla

① Retire la tapa del compartimento interno de la batería e inserte 4 pilas AA (LR6, 1,5 V). **Las pilas no están incluidas.**

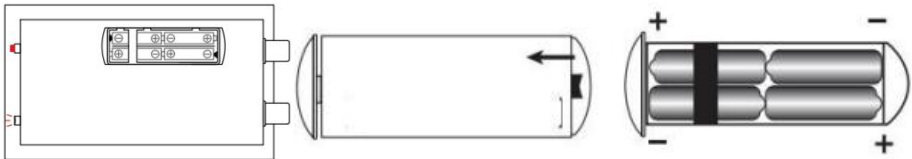

② Introduzca la contraseña (de 3 a 8 dígitos). Cada vez que se pulsa el botón, el zumbador suena una vez y la luz amarilla parpadea una vez.

③ Pulse "#" para confirmar. Si la contraseña es correcta, se encenderá la luz verde.

④ Gire la perilla en sentido horario (hacia la derecha) y tire de ella hacia afuera en un plazo de 5 segundos para abrir la puerta.

**Advertencia:**

① Después de abrir la puerta con la llave, configure primero su contraseña.

② La contraseña de usuario inicial es **"159"**. Si se introduce una contraseña incorrecta, el zumbador sonará tres veces y la luz amarilla parpadeará tres veces. Vuelva a introducir la contraseña.

③ Tras introducir la contraseña correcta, las luces verde y roja se iluminarán simultáneamente, lo que indica que la batería está baja. Reemplace la batería lo antes posible.

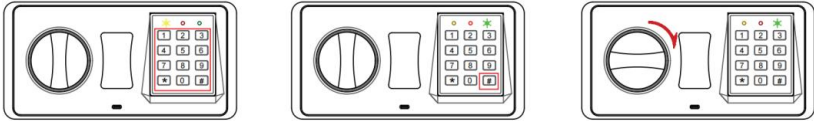

### 3. Compartimento de la batería externa + contraseña + "#" + perilla

① Desconecte el cable USB Type-C (USB-C) del compartimento de la batería externa y presione hacia abajo a través del orificio para abrir la tapa. Inserte 4 pilas AA (LR6, 1,5 V) en el compartimento de la batería externa. **Las pilas no están incluidas.**

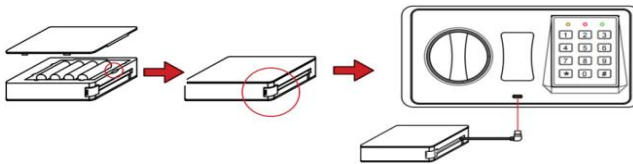

② Inserte el compartimento de la batería externa.

③ Ingrese la contraseña (3-8 dígitos).

④ Presione **"#"** para confirmar.

⑤ Gire la perilla en sentido horario (hacia la derecha) para abrir la caja fuerte.

**Advertencia:** Además del compartimento de la batería externa, también puede utilizar otros bancos de energía estándar para alimentar la caja fuerte a través del puerto USB Type-C (USB-C).

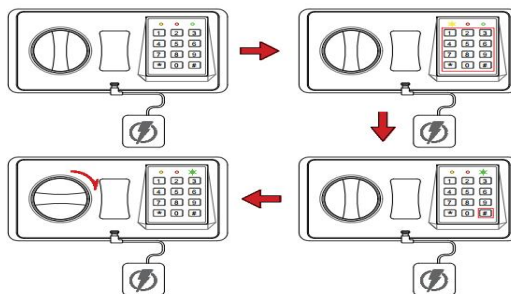

## Cierre la puerta

Gire la perilla en sentido antihorario (hacia la izquierda) para cerrar la puerta.

## Aviso de batería baja

Tras introducir la contraseña correcta, las luces verde y roja se iluminarán simultáneamente, lo que indica que la batería está baja. Reemplace la batería lo antes posible.

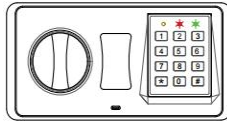

Si no ha realizado ninguna operación, pero la luz amarilla parpadea sin parar, esto indica que la batería está envejecida y el voltaje es insuficiente. Sustitúyala por pilas nuevas lo antes posible.

## Establezca su contraseña

**Advertencia:** Puede configurar 1 o 2 contraseñas según sea necesario. Recomendamos configurar 2 conjuntos de contraseñas para evitar no poder abrir la puerta si olvida una de las contraseñas.

### 1. Establecer contraseña de usuario

- ① Con la puerta abierta, presione el botón de reinicio. La luz amarilla parpadea dos veces y el timbre sonará dos veces.
- ② Ingrese la nueva contraseña de usuario (de 3 a 8 dígitos).
- ③ Presione la tecla **"#"** para confirmar. El timbre sonará dos veces y la luz amarilla parpadeará dos veces. Significa que la contraseña se configuró correctamente.

**Advertencia:** La contraseña de usuario inicial es **"159"**. Antes de cerrar la caja fuerte, ingrese la nueva contraseña y asegúrese de que se pueda abrir la caja fuerte.

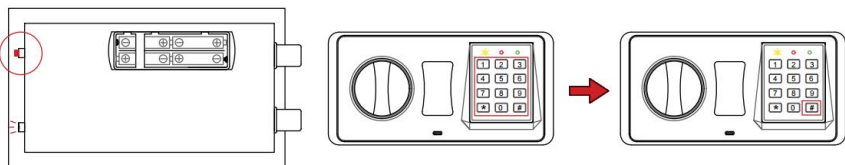

## 2. Establecer contraseña maestra

- ① Con la puerta abierta, ingrese "00".
- ② Presione el botón de reinicio. La luz amarilla parpadea tres veces y el zumbador suena tres veces.
- ③ Ingrese la nueva contraseña maestra (de 3 a 8 dígitos).
- ④ Presione la tecla "#" para confirmar. El timbre sonará dos veces y la luz amarilla parpadeará dos veces. Significa que la contraseña se configuró correctamente.

**Advertencia:** No hay una contraseña maestra predefinida. Antes de cerrar la caja fuerte, ingrese la nueva contraseña y asegúrese de que se pueda abrir la caja fuerte.

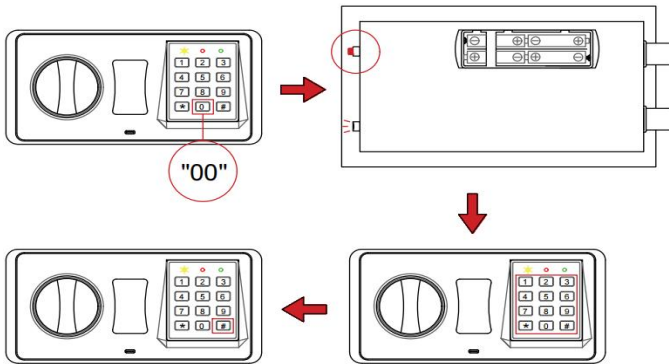

## Modo de alarma y modo silencioso

### 1. Modo de alarma

- ① Si ingresa una contraseña incorrecta tres veces seguidas, el teclado se bloqueará durante 20 segundos y sonará el timbre durante 20 segundos.
- ② Si ingresa una contraseña incorrecta 6 veces seguidas, el teclado se bloqueará durante 5 minutos y sonará el timbre durante 5 minutos.

**Advertencia:** El teclado se desactivará mientras suene el timbre. Puedes detener el pitido abriendo la caja fuerte con la llave de emergencia y retirando la batería para desconectar la alimentación.

### 2. Modo silencioso

- ① Presione " \*633 " para apagar el sonido.
- ② Presione " \*66 " para activar el sonido.

## Fijación de la caja fuerte al suelo o a la pared

1. Coloque la caja fuerte sobre la superficie plana donde desee instalarla.
2. Marque los puntos de perforación con un lápiz.
3. Taladre los agujeros piloto.
4. Coloque la caja fuerte en su sitio e inserte los tornillos a través de la caja fuerte en los agujeros previamente taladrados. Apriete los tornillos.

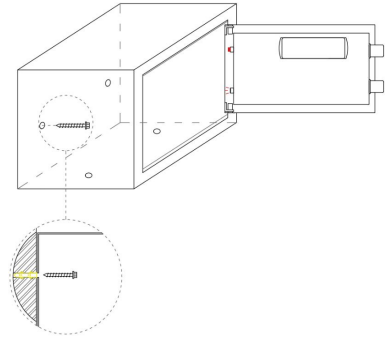

### Advertencia:

- ① Antes de instalar la caja fuerte, asegúrese de que hay suficiente espacio para que la puerta se abra correctamente.
- ② Para paredes de hormigón, utilice pernos de expansión. Para paredes de madera, utilice tornillos de bloqueo.

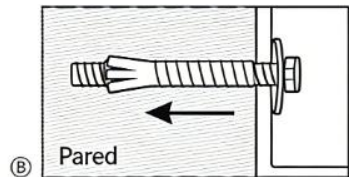
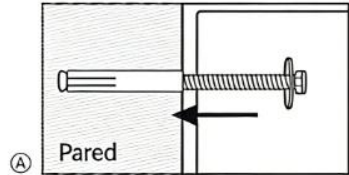
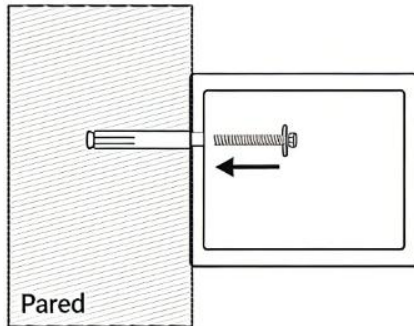

# Mejasg®



<https://www.mejasg.com>



[eu-afterservice@mejasg.com](mailto:eu-afterservice@mejasg.com)

<https://www.mejasg.com>  
[eu-afterservice@mejasg.com](mailto:eu-afterservice@mejasg.com)